

Certyfikat ISO 9001
(od 2002)



ŁCDNiKP 824/rz

Lider ZZL w kategorii
małych i średnich firm
(siedmiokrotny)



Laureat Konkursu
Lider Zarządzania
Zasobami Ludzkimi
(2002 - 2014)

Microsoft®
REGIONALNE CENTRUM INNOWACJI

PODSUMOWANIE KONKURSÓW ZORGANIZOWANYCH W ROKU SZKOLNYM 2014/2015 W PRACOWNI EDUKACJI ZAWODOWEJ

PRACOWNIA EDUKACJI ZAWODOWEJ
ŁCDNiKP



**Łódzkie Centrum Doskonalenia Nauczycieli
i Kształcenia Praktycznego**

Przebieg uroczystości Podsumowania

12.00 Powitanie laureatów i gości

12.20 Podsumowanie wyników, wręczenie dyplomów, podziękowań i nagród laureatom konkursów zawodowych:

- ***Szkolna Liga Elektryki***
- ***Szkolna Liga Mechatroniki***
- ***Najlepsza Praca Modelowo-Konstrukcyjna w szkołach elektrycznych i elektronicznych***
- ***I Konkurs Twórczości Technicznej Uczniów Szkół Ponadgimnazjalnych***
- ***Ankieta Tematyczna Wynalazczości***
- ***Co wiem o mechatronice?***

13.25 Uczniowskie prezentacje wybranych prac konkursowych

13.40 Podsumowanie konkursów dla nauczycieli:

- ***Lider wdrażania edukacji normalizacyjnej w szkołach ponadgimnazjalnych***
- ***Najlepszy scenariusz zajęć prowadzonych metodą projektów***

14.30 Zakończenie uroczystości



**Łódzkie Centrum Doskonalenia Nauczycieli
i Kształcenia Praktycznego**



Podsumowanie konkursów zawodowych

**rok szkolny 2014/2015
Adresat: uczniowie**

25 maja 2015



**Łódzkie Centrum Doskonalenia Nauczycieli
i Kształcenia Praktycznego**



KONKURS
„SZKOLNA LIGA ELEKTRYKI”
2014/2015
pod Patronatem
ODDZIAŁU ŁÓDZKIEGO
STOWARZYSZENIA ELEKTRYKÓW
POLSKICH



Fundatorzy nagród:
ODDZIAŁ ŁÓDZKI STOWARZYSZENIA ELEKTRYKÓW
POLSKICH
WYDAWNICTWO HELION



**Łódzkie Centrum Doskonalenia Nauczycieli
i Kształcenia Praktycznego**



KONKURS „SZKOLNA LIGA ELEKTRYKI” 2014/2015

pod Patronatem ODDZIAŁU ŁÓDZKIEGO STOWARZYSZENIA ELEKTRYKÓW POLSKICH

ADRESAT KONKURSU

uczniowie zawodowych szkół ponadgimnazjalnych o profilu elektrycznym, elektronicznym lub pokrewnym z Łodzi z włączeniem Pabianic, Zgierza, Łęczycy, Łowicza, Rawy Mazowieckiej, Zduńskiej Woli

CELE KONKURSU (wyciąg)

- ✓ Wyłonienie lidera SZKOLNEJ LIGI ELEKTRYKI
- ✓ Umożliwienie uczniom zaprezentowania wiedzy i umiejętności zawodowych z zakresu elektrotechniki
- ✓ Zainspirowanie uczniów do pogłębienia wiedzy i umiejętności zawodowych osiąganych na drodze formalnej i pozaformalnej



**Łódzkie Centrum Doskonalenia Nauczycieli
i Kształcenia Praktycznego**



KONKURS „SZKOLNA LIGA ELEKTRYKI” 2014/2015 pod Patronatem ODDZIAŁU ŁÓDZKIEGO STOWARZYSZENIA ELEKTRYKÓW POLSKICH

PRZEDMIOT OCENY KONKURSOWEJ

Wiedza i umiejętności uczniów, z podstaw elektrotechniki oraz z montażu stycznikowo-przełącznikowych układów elektrycznych z elementami projektowania, kształtowane w zawodzie technik elektryk



KONKURS „SZKOLNA LIGA ELEKTRYKI” 2014/2015

pod Patronatem ODDZIAŁU ŁÓDZKIEGO
STOWARZYSZENIA ELEKTRYKÓW POLSKICH

KOMISJA KONKURSOWA



Grażyna Adamiec, Tomasz Markiewicz, ŁCDNiKP
Lucyna Drygalska, Zgierski Zespół Szkół
Ponadgimnazjalnych w Zgierzu
Magdalena Klukowska, Zespół Szkół im. Jadwigi
Grodzkiej w Łęczycy

Małgorzata Zielińska, Zespół Szkół Techniczno-Informatycznych w Łodzi

Witold Jaroszewski, Zespół Szkół Ponadgimnazjalnych nr 9 w Łodzi

Marek Kucyk-Urbański, Zespół Szkół Samochodowych w Łodzi

Zdzisław Karpiński, Dariusz Radziński, Zespół Szkół nr 2
w Pabianicach

Donata Andrzejczak, Jadwiga Morawiec, Anna Siennicka,
Maria Stempel, Elżbieta Węgrzyn, ŁCDNiKP

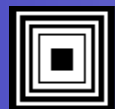
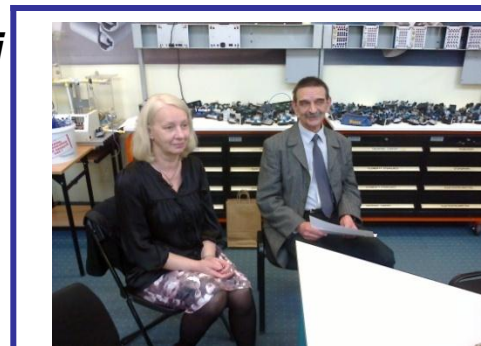

**Łódzkie Centrum Doskonalenia Nauczycieli
i Kształcenia Praktycznego**



KONKURS „SZKOLNA LIGA ELEKTRYKI” 2014/2015

pod Patronatem ODDZIAŁU ŁÓDZKIEGO
STOWARZYSZENIA ELEKTRYKÓW POLSKICH



Etap I szkolny

7 szkół

330 uczestników

Etap II

ogólnołodzki

25 uczestników

18 finalistów

7 laureatów



**Łódzkie Centrum Doskonalenia Nauczycieli
i Kształcenia Praktycznego**



KONKURS „SZKOLNA LIGA ELEKTRYKI” 2014/2015

pod Patronatem ODDZIAŁU ŁÓDZKIEGO STOWARZYSZENIA ELEKTRYKÓW POLSKICH

Finaliści

Paweł Marciniak – ZS, Łęczyca
Radosław Mrugała – ZS, Łęczyca

Marcin Sienny – ZSS, Łódź
Tomasz Kubacki – ZSS, Łódź
Łukasz Cynkier – ZSS, Łódź

Łukasz Urbański – ZST-I, Łódź
Maciej Denys – ZST-I, Łódź

Jastin Perka – ZSnr2, Pabianice
Rafał Libisz – ZS nr 2, Pabianice
Patrik Chmielewski – ZS nr 2, Pabianice

Arkadiusz Tomczak – ZZSP, Zgierz

Mateusz Szpetowski – ZSP nr 22, Łódź
Kamil Wawrzyniak – ZSP nr 22, Łódź
Łukasz Jaroszewski – ZSP nr 22, Łódź

Maciej Wiliński – ZSP nr 9, Łódź
Rafał Kulawczyk – ZSP nr 9, Łódź
Marcin Krupa – ZSP nr 9, Łódź
Dominik Woźny – ZSP nr 9, Łódź



**Łódzkie Centrum Doskonalenia Nauczycieli
i Kształcenia Praktycznego**



KONKURS „SZKOLNA LIGA ELEKTRYKI” 2014/2015

pod Patronatem ODDZIAŁU ŁÓDZKIEGO
STOWARZYSZENIA ELEKTRYKÓW POLSKICH

Laureaci



**Łódzkie Centrum Doskonalenia Nauczycieli
i Kształcenia Praktycznego**



Laureaci Szkolnej Ligi Elektryki

Wyróżnienia:

MICHAŁ PIEPRZOWSKI - ZESPÓŁ SZKÓŁ TECHNICZNO-INFORMATYCZNYCH, Łódź

PATRYK DUDEK - ZESPÓŁ SZKÓŁ TECHNICZNO-INFORMATYCZNYCH, Łódź

JAKUB OLEJNIK - ZESPÓŁ SZKÓŁ NR 2 IM. PROF. J. GROSZKOWSKIEGO, Pabianice

Miejsca:

III. (ex-aequo)

ADAM PRZERADZKI - ZESPÓŁ SZKÓŁ IM. JADWIGI GRODZKIEJ, Łęczyca

TOMASZ STEFANIAK - ZGIERSKI ZESPÓŁ SZKÓŁ PONADGIMNAZJALNYCH, Zgierz

II.

MATEUSZ WILKOWSKI - ZESPÓŁ SZKÓŁ IM. JADWIGI GRODZKIEJ, Łęczyca

I.

PIOTR KRAKOWIAK - ZESPÓŁ SZKÓŁ SAMOCHODOWYCH, Łódź



**Łódzkie Centrum Doskonalenia Nauczycieli
i Kształcenia Praktycznego**



KONKURS „SZKOLNA LIGA ELEKTRYKI” 2014/2015

pod Patronatem ODDZIAŁU ŁÓDZKIEGO
STOWARZYSZENIA ELEKTRYKÓW POLSKICH

RANKING SZKÓŁ

1. Zespół Szkół im. Jadwigi Grodzkiej z Łęczycy
2. Zespół Szkół Samochodowych z Łodzi
3. Zespół Szkół Techniczno-Informatycznych im. Jana Nowaka-Jeziorańskiego z Łodzi
4. Zespół Szkół nr 2 im. prof. J. Groszkowskiego z Pabianic
5. Zgierski Zespół Szkół Ponadgimnazjalnych ze Zgierza
6. Zespół Szkół Ponadgimnazjalnych nr 22 z Łodzi
7. Zespół Szkół Ponadgimnazjalnych nr 9 im. Komisji Edukacji Narodowej z Łodzi



KONKURS
**„NAJLEPSZA PRACA MODELOWO-
KONSTRUKCYJNA”**
**W SZKOŁACH ELEKTRYCZNYCH
I ELEKTRONICZNYCH**
**pod Patronatem ŁÓDZKIEGO ODDZIAŁU
STOWARZYSZENIA ELEKTRYKÓW
POLSKICH**



Fundator nagród: OŁ SEP



**Łódzkie Centrum Doskonalenia Nauczycieli
i Kształcenia Praktycznego**



Najlepsza praca modelowo-konstrukcyjna w szkołach elektrycznych i elektronicznych 2014/2015

W etapie wojewódzkim konkursu wzięły udział:

16 finalistów

10 prac konkursowych



**Łódzkie Centrum Doskonalenia Nauczycieli
i Kształcenia Praktycznego**



Najlepsza praca modelowo-konstrukcyjna w szkołach elektrycznych i elektronicznych 2014/2015

kategoria

Profesjonaści



**Łódzkie Centrum Doskonalenia Nauczycieli
i Kształcenia Praktycznego**



III miejsce (ex-aequo) *Głośnik plazmowy* Zbigniew Korzembski, Igor Markus ZSP nr 10 w Łodzi



**Łódzkie Centrum Doskonalenia Nauczycieli
i Kształcenia Praktycznego**



III miejsce (ex-aequo)
Pojazd do ustawiania domina

Artur Gryś
Krzysztof Jachnik

ZSTI w Łodzi



**Łódzkie Centrum Doskonalenia Nauczycieli
i Kształcenia Praktycznego**



II miejsce *Drukarka 3D – ZSP 10*

Jakub Biegański, Seweryn Skowroński
ZSP nr 10 w Łodzi

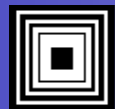
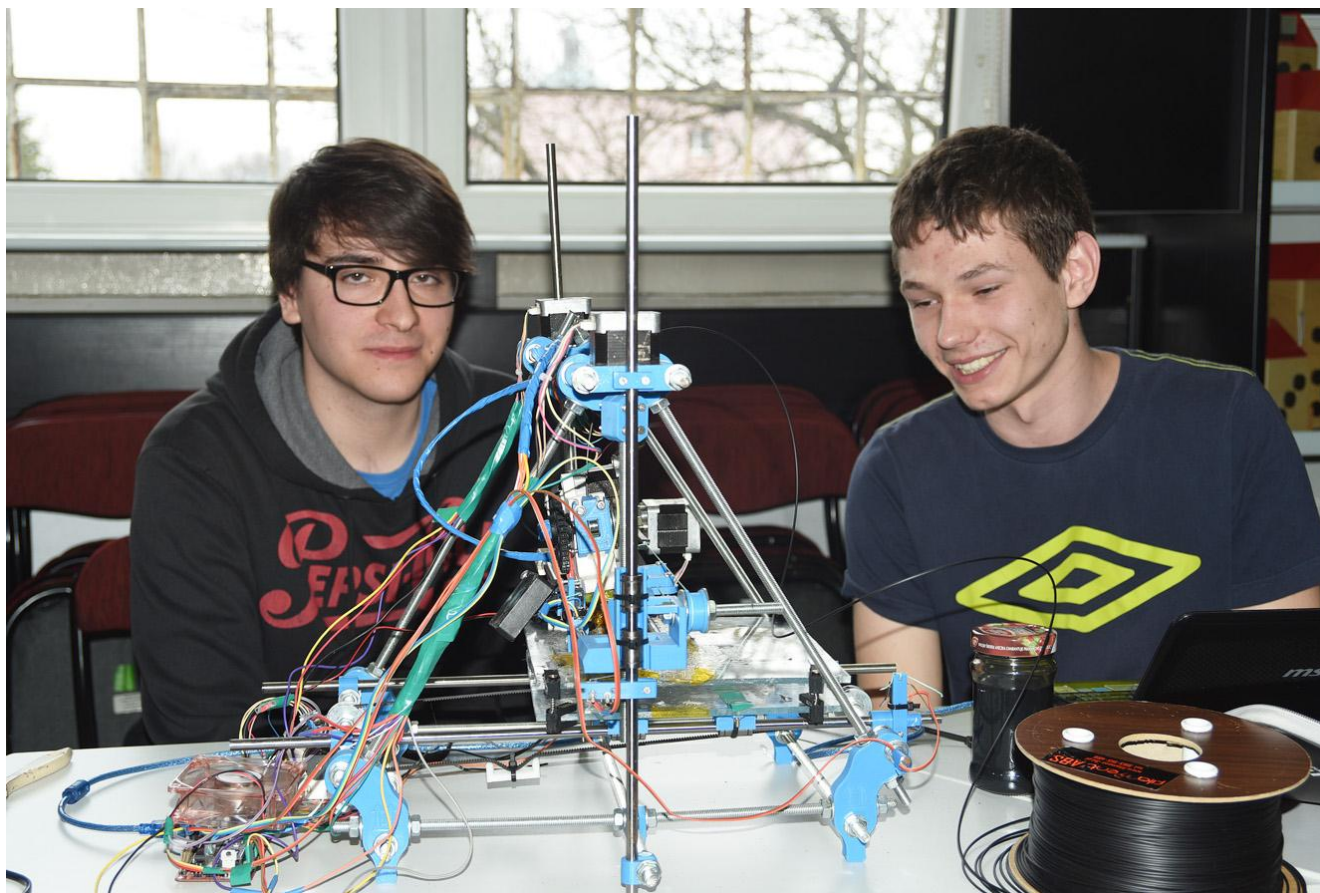

**Łódzkie Centrum Doskonalenia Nauczycieli
i Kształcenia Praktycznego**



I miejsce *Drukarka 3D - ZSTI*

Krzysztof Pepa
Łukasz Urbański

ZSTI w Łodzi



**Łódzkie Centrum Doskonalenia Nauczycieli
i Kształcenia Praktycznego**



**Najlepsza praca modelowo-konstrukcyjna
w szkołach elektrycznych i elektronicznych
2014/2015
kategoria**

Pierwsze kroki

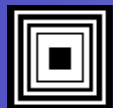

**Łódzkie Centrum Doskonalenia Nauczycieli
i Kształcenia Praktycznego**



Wyróżnienie

Zegar z wyświetlaczem na lampach NIXIE

Piotr Tomczyk – ZSP nr 10 w Łodzi



**Łódzkie Centrum Doskonalenia Nauczycieli
i Kształcenia Praktycznego**



III miejsce

Sterowalny organ pracujący automatycznie StOPA

Dariusz Witek vel Witkowski – ZSP nr 10 w Łodzi



**Łódzkie Centrum Doskonalenia Nauczycieli
i Kształcenia Praktycznego**



II miejsce *Quadrocopter*

**Maciej Białecki
Piotr Kowalewski
Krzesimir Lewiński**

ZSP nr 9 w Łodzi



**Łódzkie Centrum Doskonalenia Nauczycieli
i Kształcenia Praktycznego**



I miejsce *Latające skrzydło DELTA* Jakub Kaźmierczak – ZSP nr 10 w Łodzi



**Łódzkie Centrum Doskonalenia Nauczycieli
i Kształcenia Praktycznego**



Laureaci

Profesjoniści

Miejsce:

III. ex-aequo

Artur Gryś, Krystian Jachnik – ZSTI w Łodzi

Zbigniew Korzembki, Igor Markus – ZSP nr 10 w Łodzi

II. Jakub Biegański, Seweryn Skowroński – ZSP nr 10 w Łodzi

I. Krzysztof Pepa, Łukasz Urbański – ZSTI w Łodzi



**Łódzkie Centrum Doskonalenia Nauczycieli
i Kształcenia Praktycznego**



Laureaci

Pierwsze kroki

Wyróżnienie:

Piotr Tomczyk – ZSP nr 10 w Łodzi

Miejsce:

III. Dariusz Witek vel Witkowski – ZSP nr 10 w Łodzi

II. Maciej Białecki, Piotr Kowalewski, Krzesimir Lewiński
– ZSP nr 9 w Łodzi

I. Jakub Kaźmierczak – ZSP nr 10 w Łodzi



**Łódzkie Centrum Doskonalenia Nauczycieli
i Kształcenia Praktycznego**



KONKURS
„SZKOLNA LIGA MECHATRONIKI”
pod Patronatem ŁÓDZKIEGO ODDZIAŁU
STOWARZYSZENIA ELEKTRYKÓW
POLSKICH



Fundator nagród: ŁO SEP



**Łódzkie Centrum Doskonalenia Nauczycieli
i Kształcenia Praktycznego**



Szkolna Liga Mechatroniki 2014/2015

**W etapie wojewódzkim konkursu
wzięło udział:**

20 uczniów



**Łódzkie Centrum Doskonalenia Nauczycieli
i Kształcenia Praktycznego**



Szkolna Liga Mechatroniki 2014/2015

Laureaci konkursu:

- 1. (ex-aequo) Piotr Krakowiak**
Zespół Szkół Samochodowych w Łodzi
- 1. (ex-aequo) Krystian Świerczyński**
Zespół Szkół Samochodowych w Łodzi
- 1. (ex-aequo) Kamil Dąbrowski**
Zespół Szkół Ponadgimnazjalnych Nr 9 w Łodzi
- 1. (ex-aequo) Adam Zapart**
Zespół Szkół Ponadgimnazjalnych Nr 9 w Łodzi



Szkolna Liga Mechatroniki 2014/2015

Laureaci konkursu:

- 3. (ex-aequo) **Maciej Denys**
Zespół Szkół Techniczno-Informatycznych w Łodzi

- 3. (ex-aequo) **Łukasz Urbański**
Zespół Szkół Techniczno-Informatycznych w Łodzi



Szkolna Liga Mechatroniki 2014/2015

Wyróżnieni finaliści konkursu:

- **Mateusz Dobrowolski**
Zespół Szkół Ponadgimnazjalnych Nr 10 w Łodzi
- **Bartłomiej Olczyk**
Zespół Szkół Ponadgimnazjalnych Nr 10 w Łodzi



Szkolna Liga Mechatroniki ***2014/2015***

Ranking szkół biorących udział w konkursie:

- 1. (ex-aequo) Zespół Szkół Samochodowych w Łodzi**
- 1. (ex-aequo) Zespół Szkół Ponadgimnazjalnych Nr 9 w Łodzi**
- 3. Zespół Szkół Techniczno-Informatycznych w Łodzi**
- 4. Zespół Szkół Ponadgimnazjalnych Nr 10 w Łodzi**
- 5. Zespół Szkół Ponadgimnazjalnych Nr 22 w Łodzi**



**Łódzkie Centrum Doskonalenia Nauczycieli
i Kształcenia Praktycznego**



I KONKURS Twórczości Technicznej Uczniów Szkół Ponadgimnazjalnych

Fundator nagród:

Wydawnictwa Szkolne i Pedagogiczne S.A.



**Łódzkie Centrum Doskonalenia Nauczycieli
i Kształcenia Praktycznego**



I KONKURS

Twórczości Technicznej Uczniów Szkół Ponadgimnazjalnych

Cele konkursu:

- prezentacja twórczości technicznej uczniów szkół ponadgimnazjalnych województwa łódzkiego,
- promowanie inicjatyw podejmowanych przez uczniów i nauczycieli,
- rozwijanie technicznych zainteresowań uczniów,
- promowanie postaw innowacyjnych uczniów,
- promowanie szkół – inkubatorów postaw twórczych,
- promowanie spójności normalizacji i działań twórczych.



I KONKURS

Twórczości Technicznej Uczniów Szkół Ponadgimnazjalnych

Przedmiotem oceny konkursowej były zgłoszone prace uczniów z zakresu twórczości technicznej.

Ocenie podlegały:

- innowacyjność pracy konkursowej (własne pomysły i rozwiązania techniczne zastosowane przez autora),
- walory użytkowe pracy konkursowej,
- odniesienie do norm technicznych i norm bezpieczeństwa i higieny pracy,
- poprawność sporządzenia dokumentacji technicznej zgłoszonej pracy konkursowej,
- estetyka wykonania pracy.



**Łódzkie Centrum Doskonalenia Nauczycieli
i Kształcenia Praktycznego**



I KONKURS Twórczości Technicznej Uczniów Szkół Ponadgimnazjalnych

Do konkursu zgłoszono 7 prac.

Komisja konkursowa:

- Donata Andrzejczak
- Anna Siennicka
- Grażyna Adamiec
- Maria Stempel

oceniała prace i wyróżniła:

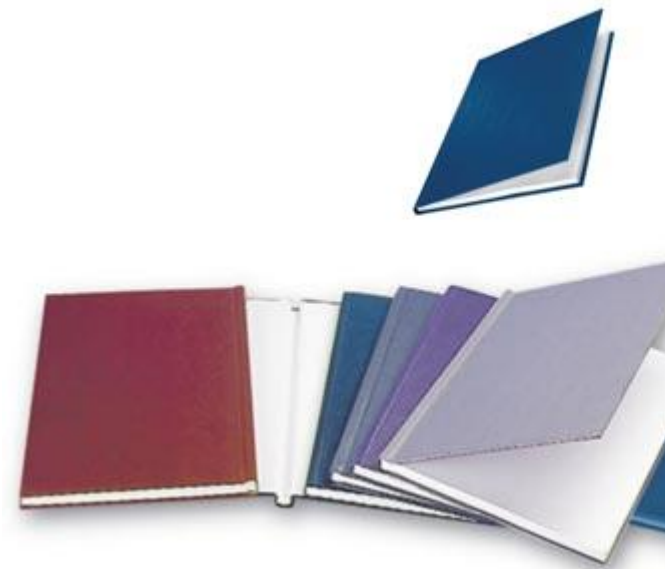

**Łódzkie Centrum Doskonalenia Nauczycieli
i Kształcenia Praktycznego**



I KONKURS Twórczości Technicznej Uczniów Szkół Ponadgimnazjalnych

I miejsce

Katarzyna Kasprzykowska

Praca na temat:

System niwelacji w złych warunkach oświetleniowych

Opieka: **Agnieszka Pawelec**

Zespół Szkół Ponadgimnazjalnych nr 1 w Sieradzu

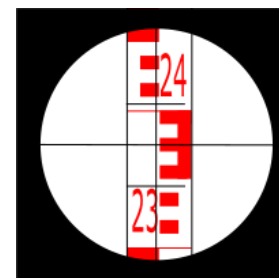

**Łódzkie Centrum Doskonalenia Nauczycieli
i Kształcenia Praktycznego**



I KONKURS Twórczości Technicznej Uczniów Szkół Ponadgimnazjalnych

wyróżnienie

Katarzyna Witczak

Praca na temat:

Mój wymarzony salon fryzjerski

Opieka: **Joanna Miller Stępień**

Technikum przy Łódzkiej Szkole Mody Kosmetologii – Fryzjerstwa ANAGRA



**Łódzkie Centrum Doskonalenia Nauczycieli
i Kształcenia Praktycznego**





KONKURS WYNALAZCZY

***„Najlepsza tematyczna ankieta
wynalazczości na złożenie tematu
racjonalizatorskiego do rozwiązania”***

**Fundator nagród: Mariusz Murdzek
właściciel Firmy Tytan w Zgierzu**



**Łódzkie Centrum Doskonalenia Nauczycieli
i Kształcenia Praktycznego**



KONKURS „Najlepsza tematyczna ankieta wynalazczości na złożenie tematu racjonalizatorskiego do rozwiązania” 2014/2015

ADRESAT KONKURSU

uczniowie szkół ponadgimnazjalnych z Łodzi z włączeniem Pabianic, Zgierza, Łowicza, Rawy Mazowieckiej, Zduńskiej Woli

CELE KONKURSU (wyciąg)

- ✓ pobudzanie uczniów do poszukiwania informacji o nowoczesnych technologiach oraz inspirowanie nauczycieli do pracy z uczniami o zróżnicowanych zainteresowaniach technicznych;
- ✓ kształtowanie umiejętności powiązania wiedzy z różnych dziedzin dla rozwiązywania problemów technicznych;



**Łódzkie Centrum Doskonalenia Nauczycieli
i Kształcenia Praktycznego**



PRZEDMIOT OCENY KONKURSOWEJ

Opis pomysłu racjonalizatorskiego dla dowolnego urządzenia, maszyny, narzędzia lub systemu, czy procesu technologicznego. Pomysł ten może być związany z dowolną branżą techniczną lub mogą dotyczyć codziennego życia osobistego lub szkolnego.

- realność tematu do rozwiązania,
- oryginalność tematu,
- nowoczesność tematu,
- wartości ekonomiczne tematu,
- wartości bhp i ochrony środowiska,
- wyczerpujące opracowanie tematu



Fundator nagrody, to laureat głównej Nagrody Marszałka Województwa Łódzkiego w 2012r za pomysł i wdrożenie: *Hybrydy wiatraka, paneli fotowoltaicznych i pompy ciepła.*

Nagrodzony Złotym Medalem Ministra Budownictwa.

Posiada tytuł „Złoty Instalator”

mgr inż. Mariusz Murdzek



**Łódzkie Centrum Doskonalenia Nauczycieli
i Kształcenia Praktycznego**



***Konkurs „Najlepsza tematyczna ankieta wynalazczości
na złożenie tematu racjonalizatorskiego do
rozwiązania”***

Laureat konkursu 2014/2015 :

Autor: Rafał Klimczyk

**Temat: *Pojazd napędzany sprężonym powietrzem
wsparty silnikiem elektrycznym***

**Szkoła: Zespół Szkół Techniczno-Informatycznych
im. Jana Nowaka-Jeziorańskiego w Łodzi**



**Łódzkie Centrum Doskonalenia Nauczycieli
i Kształcenia Praktycznego**



KONKURS

„Co wiem o mechatronice?”

Fundator nagród:
Andrzej Barnat właściciel Zakładu Robót
Hydrogeologicznych w Łodzi



KONKURS „Co wiem o mechatronice?” 2014/2015

ADRESAT KONKURSU

uczniowie zawodowych szkół ponadgimnazjalnych z Łodzi z włączeniem Pabianic, Zgierza, Łowicza, Rawy Mazowieckiej, Zduńskiej Woli

CELE KONKURSU (wyciąg)

- ✓ kształtowanie wśród uczniów szkół zawodowych wyobraźni technicznej oraz twórczej i krytycznej postawy wobec otaczającej nas rzeczywistości ;
- ✓ badanie poziomu umiejętności postrzegania i formułowania przez uczniów problemów technicznych do rozwiązania na drodze myślenia i działania wynalazczego.



KONKURS „Co wiem o mechatronice?” 2014/2015

PRZEDMIOT OCENY KONKURSOWEJ

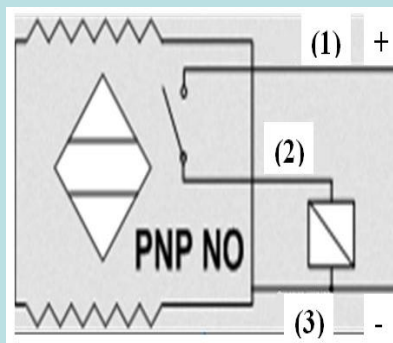

Wiedza i umiejętności uczniów z podstaw elektrotechniki, sensoryki, hydrauliki pneumatyki i elektropneumatyki oraz z montażu układów mechatronicznych z elementami projektowania.



**Łódzkie Centrum Doskonalenia Nauczycieli
i Kształcenia Praktycznego**



Konkurs „Co wiem o mechatronice?” 2014/2015

Laureaci konkursu:

- 1. Jakub Ruzga i Łukasz Urbański**
Zespół Szkół Techniczno-Informatycznych
im. Jana Nowaka-Jeziorańskiego w Łodzi
- 2. Adam Przeradzki i Mateusz Wilkowski**
Zespół Szkół im. Jadwigi Grodzkiej w Łęczycy
- 3. Sylwester Józwik i Maciej Kuron**
Zespół Szkół Samochodowych w Łodzi



Podziękowania

dla nauczycieli
opiekunów
i sponsorów

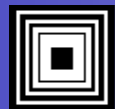

**Łódzkie Centrum Doskonalenia Nauczycieli
i Kształcenia Praktycznego**



Prezentacje uczniowskie wybranych prac modelowo- konstrukcyjnych



**Łódzkie Centrum Doskonalenia Nauczycieli
i Kształcenia Praktycznego**



Podsumowanie konkursów dla nauczycieli

rok szkolny 2014/2015

25 maja 2015



**Łódzkie Centrum Doskonalenia Nauczycieli
i Kształcenia Praktycznego**



II KONKURS
„LIDER WDRAŻANIA EDUKACJI
NORMALIZACYJNEJ W SZKOŁACH
PONADGIMNAZJALNYCH”

pod Patronatem Polskiego Komitetu
Normalizacyjnego

Fundatorzy nagród:
Park Krajobrazowy Wzniesień Łódzkich
Wydawnictwa Szkolne i Pedagogiczne S.A.



Łódzkie Centrum Doskonalenia Nauczycieli
i Kształcenia Praktycznego



II KONKURS

„LIDER WDRAŻANIA EDUKACJI NORMALIZACYJNEJ W SZKOŁACH PONADGIMNAZJALNYCH”

pod Patronatem Polskiego Komitetu Normalizacyjnego

ADRESAT KONKURSU

Szkoły ponadgimnazjalne województwa łódzkiego prowadzące działania w zakresie edukacji normalizacyjnej.

CELE KONKURSU

- ✓ Wyłonienie lidera we wdrażaniu edukacji normalizacyjnej w szkole ponadgimnazjalnej
- ✓ Upowszechnianie wiedzy o normalizacji w szkołach ponadgimnazjalnych
- ✓ Upowszechnienie informacji o szkołach wdrażających edukację normalizacyjną i ich działaniach w tym zakresie



II KONKURS

„LIDER WDRAŻANIA EDUKACJI NORMALIZACYJNEJ W SZKOŁACH PONADGIMNAZJALNYCH”

pod Patronatem Polskiego Komitetu Normalizacyjnego

PRZEDMIOT OCENY KONKURSOWEJ

- ✓ szkolne rozwiązania w zakresie wdrażania edukacji normalizacyjnej
- ✓ zaangażowanie nauczycieli w podejmowane działania
- ✓ zaangażowanie uczniów w podejmowane działania
- ✓ innowacyjność podejmowanych działań
- ✓ efekty podejmowanych działań



II KONKURS

„LIDER WDRAŻANIA EDUKACJI NORMALIZACYJNEJ W SZKOŁACH PONADGIMNAZJALNYCH”

pod Patronatem Polskiego Komitetu Normalizacyjnego

KOMISJA KONKURSOWA

Przewodniczący: Janusz Moos – dyrektor ŁCDNiKP

Członkowie: Donata Andrzejczak

Zdzisław Anglart

Agnieszka Mikina

Anna Siennicka

Maria Wajgner



**Łódzkie Centrum Doskonalenia Nauczycieli
i Kształcenia Praktycznego**



II KONKURS
„LIDER WDRAŻANIA EDUKACJI NORMALIZACYJNEJ
W SZKOŁACH PONADGIMNAZJALNYCH”
pod Patronatem Polskiego Komitetu Normalizacyjnego

WYRÓŻNIENIA W ROKU SZKOLNYM
2014/2015

Specjalny Ośrodek Szkolno-Wychowawczy nr 6
im. mjr. Hieronima Baranowskiego
w Łodzi

Motto Szkoły: „Dzisiaj należy wiedzieć, co trzeba poznawać
jutro, by radzić sobie pojutrze”.



Łódzkie Centrum Doskonalenia Nauczycieli
i Kształcenia Praktycznego



II KONKURS
„LIDER WDRAŻANIA EDUKACJI NORMALIZACYJNEJ
W SZKOŁACH PONADGIMNAZJALNYCH”
pod Patronatem Polskiego Komitetu Normalizacyjnego

TYTUŁ LIDERA W ROKU SZKOLNYM
2014/2015



Zespół Szkół Ponadgimnazjalnych nr 2
im. Stanisława Staszica
w Tomaszowie Mazowieckim



Łódzkie Centrum Doskonalenia Nauczycieli
i Kształcenia Praktycznego



II KONKURS „NAJLEPSZY SCENARIUSZ ZAJĘĆ PROWADZONYCH METODĄ PROJEKTÓW”

Fundator nagród:
Wydawnictwa Szkolne i Pedagogiczne S.A.



**Łódzkie Centrum Doskonalenia Nauczycieli
i Kształcenia Praktycznego**



II KONKURS „NAJLEPSZY SCENARIUSZ ZAJĘĆ PROWADZONYCH METODĄ PROJEKTÓW”

Celem Konkursu jest:

- zachęcenie nauczycieli do stosowania metody projektu w kształceniu zawodowym,
- upowszechnianie najlepszych scenariuszy zajęć prowadzonych metodą projektu.

Przedmiotem oceny konkursowej są scenariusze zajęć dydaktycznych prowadzonych metodą projektu.

Ocenie podlegają:

- poprawność metodologiczna scenariusza,
- sposób zaangażowania uczniów w realizację projektu,
- wykorzystywanie różnych środków dydaktycznych i źródeł informacji do realizacji projektu.



**Łódzkie Centrum Doskonalenia Nauczycieli
i Kształcenia Praktycznego**



II KONKURS „NAJLEPSZY SCENARIUSZ ZAJĘĆ PROWADZONYCH METODĄ PROJEKTÓW”

I miejsce

Krzysztof Suliga
z Łódzkiego Centrum Doskonalenia Nauczycieli
i Kształcenia Praktycznego

Temat: Wykonywanie połączeń między aparatami elektrycznymi na podstawie opracowanego schematu montażowego.



**Łódzkie Centrum Doskonalenia Nauczycieli
i Kształcenia Praktycznego**



II KONKURS „NAJLEPSZY SCENARIUSZ ZAJĘĆ PROWADZONYCH METODĄ PROJEKTÓW”

II miejsce

Ryszard Muchowiecki
z Łódzkiego Centrum Doskonalenia Nauczycieli
i Kształcenia Praktycznego

Temat: Przygotowanie wykonania układu mechatronicznego realizującego podaną funkcję.



**Łódzkie Centrum Doskonalenia Nauczycieli
i Kształcenia Praktycznego**



II KONKURS „NAJLEPSZY SCENARIUSZ ZAJĘĆ PROWADZONYCH METODĄ PROJEKTÓW”

III miejsce

Andrzej Grajlich
z Łódzkiego Centrum Doskonalenia Nauczycieli
i Kształcenia Praktycznego

Temat: Obróbka maszynowa: toczenie, frezowanie, szlifowanie.



**Łódzkie Centrum Doskonalenia Nauczycieli
i Kształcenia Praktycznego**



II KONKURS „NAJLEPSZY SCENARIUSZ ZAJĘĆ PROWADZONYCH METODĄ PROJEKTÓW”

wyróżnienie

Edyta Cieślak
z Zespołu Szkół Gastronomicznych w Łodzi

**Temat: Sporządzanie i zasady ekspediowania zakąsek zimnych
i gorących z różnych surowców.**



**Łódzkie Centrum Doskonalenia Nauczycieli
i Kształcenia Praktycznego**



Laureaci

I. miejsce: Krzysztof Suliga, ŁCDNiKP

II. miejsce: Ryszard Muchowiecki, ŁCDNiKP

III. miejsce: Andrzej Grajlich, ŁCDNiKP

Wyróżnienie

Edyta Cieślak, ZSG



**Łódzkie Centrum Doskonalenia Nauczycieli
i Kształcenia Praktycznego**



Dziękujemy za uwagę!

Prezentację przygotowały:

Grażyna Adamiec, Donata Andrzejczak, Joanna Orda, Anna Siennicka,
Ryszard Zankowski
nauczyciele konsultanci w Pracowni Edukacji Zawodowej



**Łódzkie Centrum Doskonalenia Nauczycieli
i Kształcenia Praktycznego**

